

Montagehinweise bei TRW-Bremsscheiben für BMW: Information for the fitting of TRW brake discs for BMW: Information sur le montage des disques TRW pour la marque BMW:

Alle Modelle vor Baujahr 2008:

All models built before 2008:

Tous les modèles jusqu'à l'année 2008:

MST 239 / RAC + MST 357 / RAC

- Bei 5 mm Original Scheiben:
Montage mit dem Original-BMW-
Befestigungsmaterial
- Bei 4,5 mm Original Scheiben:
Montage mit TRW Befestigungskit
MST 10 FK

- 5 mm original disc: fit with the genuine
BMW mounting parts
- 4,5 mm original disc: fit with the TRW
mounting kit **MST 10 FK**

- Disque d'origine 5 mm : Montage avec
le matériel de fixation de BMW
- Disque d'origine 4,5 mm : Montage
avec le kit de fixation **MST 10 FK**

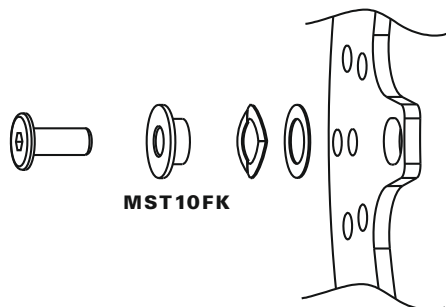

MST 239 FS + MST 357 FS (schwimmende Ausführung, floating disc, modèle flottant)

- Bei 4,5 und 5 mm Original Scheiben:
Montage mit Original BMW Schrauben
ohne Hülsen

- 4,5 and 5 mm genuine discs: fit with
the genuine mounting parts, **without
the bushes**

- Disque d'origine 4,5 mm et 5 mm :
Montage avec des vis de marque BMW
sans douille

Alle R- Boxer & K-Modelle ab 2008:

All R-Boxer & K-modells built since 2008:

Tous les modèles K & R-Boxer à partir de 2008:

MST 239 / RAC + MST 357 / RAC

- alle o.g. Modelle benötigen den
Befestigungskit **MST 11 FK**

- for all models above, fit with the TRW
mounting kit **MST 11 FK**

- tous les modèles cités ci-dessus
exigent le kit de fixation **MST 11 FK**

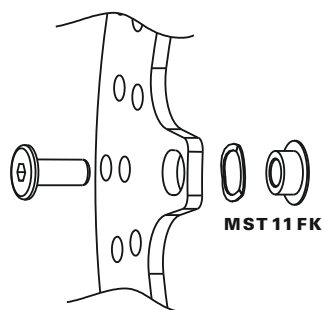

MST 239 FS + MST 357 FS (schwimmende Ausführung, floating disc, modèle flottant)

- alle o.g. Modelle: Montage mit Original
BMW Schrauben **ohne Hülsen** plus TRW
Befestigungskit **MST 12 FK**

- for all models above: fit with the
genuine BMW bolts, but **without
bushes**, plus TRW kit **MST 12 FK**

- pour tous les modèles ci-dessus :
Montage avec des vis de marque BMW
sans douille plus le kit de fixation TRW
MST 12 FK

